

DANE TECHNICZNE KOPARKI TB 260 (RAMIĘ MSA/LSA)

DANE TECHNICZNE		
Ciężar maszyny	kg	5735
Nacisk na grunt	kg/cm ²	0,31
Poziom hałasu dB(A)	LwA	97,0
Poziom hałasu dB(A)	LpA	80,0
Prędkość obrotu	obr./min.	9,4
Prędkość jazdy 1	km/h	2,8
Prędkość jazdy 2	km/h	4,9
Zdolność pokonywania wzniesień	st.	30
Kąt obrotu wysięgnika	st.	w lewo 78/w prawo 55

SILNIK		
Typ		4TNV84T-BPTB
Moc ISO 9249/SAEJ 1349	kW/kM	32,4/43,4
Prędkość obrotowa	obr./min.	2400
Pojemność skokowa	cm ³	1995
Ilość cylindrów		4
Woda chłodząca	l	11,0
Olej silnikowy	l	7,4
Zbiornik paliwa	l	81,0

HYDRAULIKA		
Główna pompa robocza		zmiennego wydatku
Przepływ maksymalny (ciśnienie maks. P1)	l/min (Mpa)	58,3 (24,0)
Przepływ maksymalny (ciśnienie maks. P2)	l/min (Mpa)	58,3 (24,0)
Przepływ maksymalny (ciśnienie maks. P3)	l/min (Mpa)	43,9 (20,6)
Przepływ maksymalny (ciśnienie maks. P4)	l/min (Mpa)	10,8 (3,4)
1. dodatkowa linia hydrauliczna	l/min (Mpa)	102,2 (20,6)
2. dodatkowa linia hydrauliczna	l/min (Mpa)	44,0 (20,6)
3. dodatkowa linia hydrauliczna	l/min (Mpa)	10,8 (3,4)/16,2 (20,6)
4. dodatkowa linia hydrauliczna	l/min (Mpa)	44,0 (20,6)
Pojemność zbiornika hydraulicznego	l	49,0

Zmiany techniczne zastrzeżone. Wszystkie dane nie uwzględniają systemu Powertilt.

WYMIARY		MSA	LSA
Maks. głębokość wykopu	A mm	3735	3895
Maks. wysokość wysięgu	B mm	5835	5940
Głębokość wykopu pionowego	C mm	2830	2980
Maks. wysokość przeładunku	D mm	4115	4220
Min. wysokość przeładunku	E mm	1465	1305
Maks. zasięg przy gruncie	F mm	5975	6130
Maks. zasięg	G mm	6120	6270
Maks. promień wykopu	H mm	4175	4220
Dolne położenie lemieszka	I mm	430	430
Górne położenie lemieszka	J mm	430	430
Szerokość nadwozia	K mm	1870	1870
Szerokość kabiny	L mm	1040	1040
Szerokość gąsienic	M mm	400	400
Prześwit	N mm	330	330
Szerokość podwozia	O mm	2000	2000
Długość podwozia	P mm	2575	2575
Długość oś-wysięgnik	Q mm	4240	4255
Odległość lemieszka-oś	R mm	1870	1870
Długość transportowa	S mm	5540	5550
Wysokość lemieszka	T mm	430	430
Szerokość lemieszka	U mm	2000	2000
Wysokość całkowita	V mm	2560	2560
Przesunięcie wysięgnika w lewo	W mm	655	655
Przesunięcie wysięgnika w prawo	X mm	785	785
Promień obrotu do tyłu	Y mm	1300	1300
Promień obrotu w prawo	Z mm	1945	1975

TAKEUCHI®

KOPARKA KOMPAKTOWA

TB 260

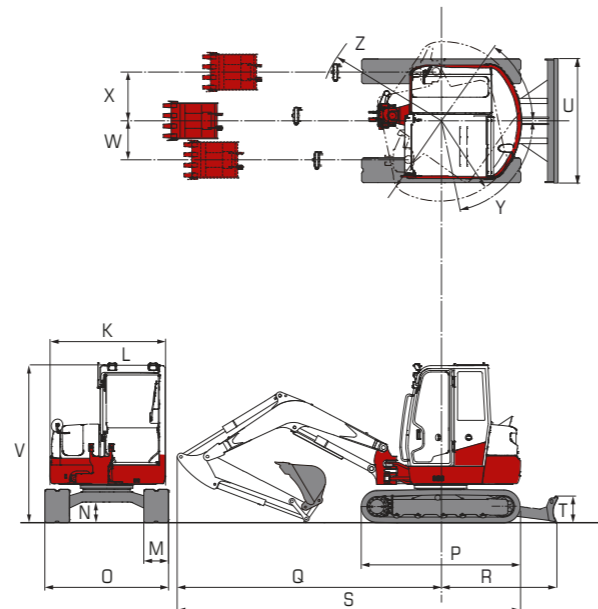
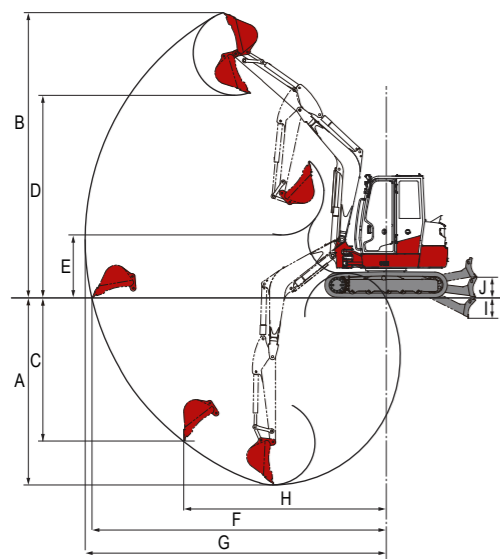

Państwa dealer:



Wilhelm Schäfer GmbH
 Rebhuhnstraße 2-4 • 68307 Mannheim
 Tel.: +49 (0) 621/77 07 0 • Fax: +49 (0) 621/77 07 129
 E-Mail: info@wschaefer.de • Internet: www.wschaefer.de

WYPOSAŻENIE

DODATKOWE LINIE HYDRAULICZNE NARZĘDZI ROBOCZYCH

W celu ułatwienia efektywnej pracy koparki TB 260 zdecydowaliśmy się na szereg rozwiązań:

- **UPROSZCZONA OBSŁUGA** dzięki trzem dodatkowym liniom hydraulicznym, prowadzącym aż do ramienia łyżki



- **EFEKTYWNE WYKORZYSTANIE CHWYTAKÓW WIELOZADANIOWYCH I SORTUJĄCYCH** poprzez proporcjonalne sterowanie dodatkowymi liniami hydraulicznymi nr 1 i 2 – brak naprzemiennego przełączania pomiędzy otwieraniem/zamykaniem lub obracaniem w prawo/w lewo
- **OSZCZĘDNOŚĆ CZASU PRZY WYMIANIE NARZĘDZI** dzięki trzeciej linii hydraulicznej – przewidzianej dla szybkozłącza hydraulicznego

Przepływ oleju hydraulicznego można dostosować do różnych narzędzi roboczych i zapisać w pamięci, przydzielając odpowiedni symbol. Na pierwszej linii hydraulicznej maksymalny przepływ to 102,2 l/min. Dostępny w wyposażeniu seryjnym zbiornik ciśnieniowy odciąża dodatkowe linie hydrauliczne przed wymianą narzędzia.

BEZPIECZEŃSTWO TO PRIORYTET:

Podczas codziennej pracy stawiamy najwyższe wymagania obecnym maszynom budowlanym. Koparka TB 260 gwarantuje Państwu w wyposażeniu seryjnym następujące korzyści:

- **BEZPIECZNE PODNOSZENIE CIĘŻARÓW** dzięki seryjnym zamkom bezpieczeństwa na wypadek zerwania przewodu, alarmowi przeciążenia oraz zaworom podtrzymania ciśnienia na wysięgniku głównym oraz ramieniu.
- **DODATKOWE ZABEZPIECZENIE** poprzez dostępne w wyposażeniu opcjonalnym atestowane haki – mocowane według życzenia

Ponadto: Przy podnoszeniu ciężarów obowiązkowe jest zabezpieczenie ładunku zgodnie z normą EN474-5:2006+A2:2012

PRZEMYSŁANA KONCEPCJA: DALSZE WYPOSAŻENIE

Oprócz dobrego zabezpieczenia podzespołów do podnoszenia, koparka TB 260 spełnia inne, istotne założenia bezzakłóceniewego funkcjonowania:

- **SOLIDNA KONSTRUKCJA** dzięki odpowiednio zwymiarowanej kolumnie obrotu i wyjątkowo szerokim sworzniom
- **OPTIMALNA WIDOCZNOŚĆ** dzięki seryjnym reflektorom roboczym z prawej i lewej strony nadwozia, z boku na kabinie oraz z przodu na wysięgniku – optymalnie uzupełnionych dwoma światłami pozycyjnymi w tylnej części maszyny
- **ZABEZPIECZENIE TŁOCZYSKA** dzięki obustronnym tłumikom położeniom końcowych w siłownikach ramienia i wysięgnika

WYPOSAŻENIE SPECJALNE

SZYBKA WYMIANA: TAKLOCK

Opcjonalny system szybkozłączający TAKLOCK umożliwia szybkie połączenie lub rozłączenie przewodów hydraulicznych.



PERFEKCYJNA WYMIANA NARZĘDZI: SZYBKOZŁĄCZE HYDRAULICZNE

- **DUŻA ELASTYCZNOŚĆ W ZASTOSOWANIU** dzięki obszarowi roboczemu 2 x 87° i optymalnemu ruchowi wszystkich urządzeń roboczych za pomocą oryginalnego systemu Powertilt
- **BEZZAKŁÓCENIOWA PRACA** dzięki bezpiecznemu rozmieszczeniu przewodów szybkozłącza i systemu Powertilt na ramieniu łyżki
- **IDEALNY PRZY ZASTOSOWANIU NARZĘDZI TYPU SYMLOCK** dzięki bardzo szerokim chwytakom szybkozłącza
- **DOKŁADNOŚĆ DOPASOWANIA** dzięki punktom centrującym, umieszczonym z prawej i lewej strony na szybkozłączu
- **BEZPIECZNA PRACA** dzięki hydraulicznemu mechanizmowi blokującemu (zapobiega przypadkowemu otwarciu się szybkozłącza po wymianie narzędzia)



NARZĘDZIE DO PRAC INSTALACYJNYCH: ŁYŻKA „POWERSPATEN”

Łyżka ta idealnie uzupełni Państwa asortyment narzędzi roboczych. Umożliwia ona bardzo precyzyjne wykonanie ciężkich prac:

- **MOŻLIWOŚĆ ZASTOSOWANIA PIONOWEGO I POZIOMEGO** dzięki dwóm adapterom szybkozłącza
- **KOPANIE W PIONIE PRZED MASZYNĄ** dzięki specjalnej formie



ŁYŻKA „POWERSPATEN”



ŁYŻKA „POWERSPATEN”



ŁYŻKA TYPU LC



ŁYŻKA DO SKARPOWANIA TYPU LC

NARZĘDZIA TYPU SYMLOCK ORAZ LC

Narzędzia typu LC są szczególnie elastyczne:

- **MOŻLIWOŚĆ ZASTOSOWANIA W CZTERECH POZYCJACH** dzięki krzyżowej ramie wymiennej
- **MOŻLIWOŚĆ ZASTOSOWANIA W TRUDNO DOSTĘPNYCH MIEJSCACH**, w szczególności przy dodatkowym wyposażeniu w Powertilt



ADAPTER LC



SYMLOCK Z UCHWYTEM DO TRANSPORTU ŁYŻEK

WYPOSAŻENIE



10

NIEZAWODNY W EKSPLOATACJI: STABILNY LEMIESZ

Lemiesz, który został wykonany ze stali odznaczającej się wysoką odpornością na skręcanie, zapewnia wysoką stateczność koparki. Dodatkowo oferuje:

- **OPTYMALNĄ STABILNOŚĆ** dzięki owalnym zaczepom transportowym i masywnej osłonie siłowników (zapobiega uszkodzeniom spowodowanym spadającym materiałem)
- **EFEKTYWNA KONSERWACJA** dzięki dwuczęściowym przewodom zasilającym leemiesz (szybka wymiana przewodów)



11

ZAPOBIEGA PRZESTOJOM: UKŁAD JEZDNY

Wysoka jakość układu jezdny dostarcza wielu korzyści:

- **NISKI STOPIEŃ WIBRACJI PODCZAS JAZDY** dzięki gąsienicom o krótkim poskoku i 3-kołnierzowym rolkom
- **SZYBKA I EFEKTYWNA PRACA** dzięki automatycznej, zależnej od obciążenia zmiany biegów – np. podczas równania terenu
- **WYSOKA ŻYWOTNOŚĆ** najwyższej klasy komponenty
- **NISKIE KOSZTY EKSPLOATACJI** dzięki zmniejszeniu potrzeby napraw i konserwacji
- **DUŻA ELASTYCZNOŚĆ** dzięki uniwersalnemu układowi jezdnyemu (możliwość zastosowania różnego typu gąsienic)
- **BEZPIECZNY TRANSPORT** dzięki zaczepom transportowym na podwoziu

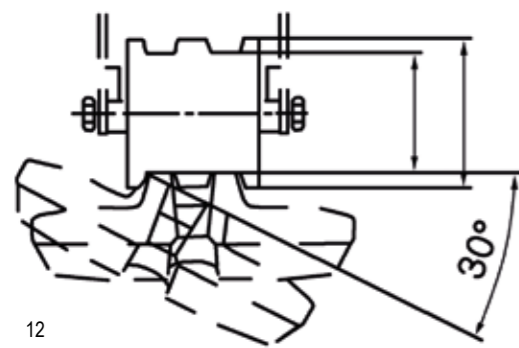

12

OPTYMALNE PROWADZENIE GAŚNIENIC



13

ROLKI 3-KOŁNIERZOWE

NAPĘD I KONSERWACJA



14

DOBRY SERWIS: KONSERWACJA

Przemysłowa konstrukcja koparki TB 260 gwarantuje Państwu:

- **ŁATWĄ OBSŁUGĘ** dzięki szeroko otwieranej masce silnika z blachy stalowej, wyposażonej w amortyzatory gazowe
- **WYSOKIE BEZPIECZEŃSTWO** dzięki oddzielnie zamykanym kłapom wlewu paliwa i seryjnej pompy do tankowania paliwa – z funkcją wyłączenia
- **OPTYMALNY DOSTĘP** do wszystkich agregatów silnika i hydrauliki

PRZYJAZNOŚĆ DLA ŚRODOWISKA: SILNIK I UKŁAD WYDECHOWY

Koparka TB 260 posiada wysokiej wydajności silnik wysokoprężny z bezpośrednim wtryskiem Common Rail o mocy 32,4 kW – opcjonalnie dostarczany również z filtrem cząstek stałych. Silnik gwarantuje szczególnie wysoką wydajność.

- **MAKSYMALNA MOC WYJŚCIOWA** dzięki trybowi mocy PWR (wymagany wyłącznie w przypadku 10% standardowych prac koparki)
- **WYSOKA ŻYWOTNOŚĆ, NISKIE ŻUŻYCIE PALIWA ORAZ NISKI POZIOM HAŁASU** dzięki eksploatacji w trybie ECO i automatycznej redukcji prędkości obrotowej

Podniesiona do góry konstrukcja rury wydechowej zapobiega uszkodzeniom ścian elewacyjnych i innych przedmiotów znajdujących się w obszarze pracy koparki. Ponadto osoby przebywające w pobliżu maszyny nie są narażone na wdychanie spalin.



15



16

POTRÓJNIE DOBRA: HYDRAULIKA MŁOTA

Układ hydrauliczny koparki TB 260 jest wyposażony seryjnie w elektryczny zawór dla beciśnieniowego powrotu oleju hydraulicznego w trakcie pracy z młotem hydraulicznym. Z fotela kierowcy istnieje możliwość wyboru trzech różnych ustawień:

- **STRUMIEŃ JEDNODROGOWY:** Zawór zwrotny jest otwarty.
- **STRUMIEŃ DWUDROGOWY:** Pierwsza (dodatkowa) linia hydrauliczna jest ustawiona na sterowanie rewersyjnymi narzędziami roboczymi.
- **AUTOMATYCZNY STRUMIEŃ JEDNODROGOWY:** Gdy pierwsza (dodatkowa) linia hydrauliczna steruje stroną A, zawór zwrotny otwiera się automatycznie – gdy strona A nie jest sterowana, automatycznie dostępny jest ponownie strumień dwudrogowy.



17

KABINA



18

STREFA KOMFORTU: KABINA OPERATORA

W koparce TB 260 położono szczególny nacisk na komfort:

- **ERGONOMICZNY PRZEBIEG PRACY** dzięki odpowiednio rozmieszczonym joystickom ze zintegrowanymi elementami sterującymi dodatkowymi liniami hydraulicznymi
- **PRECYZJA PRACY** dzięki proporcjonalnemu sterowaniu dodatkowymi liniami hydraulicznymi (pierwsza, druga i czwarta linia) oraz hydraulicznie sterowanym dźwigniom jazdy
- **ERGONOMICZNE SIEDZENIE** dzięki komfortowemu fotelowi operatora (trzystopniowa regulacja wysokości), wysokiemu oparciu i możliwości dostosowania fotela do wagi operatora
- **OPTYMALNY KLIMAT** dzięki optymalnemu nawiewowi powietrza (klimatyzacja z przełącznikiem recyrkulacji powietrza i pięcioma dyszami wentylacyjnymi)
- **WYGODNE WSIADANIE I WYSIADANIE** dzięki dużym drzwiom kabiny
- **OPTYMALNA WIDOCZNOŚĆ** dzięki przestronnej kabinie, wsuwanej szybie przedniej z amortyzatorami gazowymi – dolna szyba przednia może zostać zdemonstrowana i zabezpieczona wewnątrz kabiny
- **DODATKOWE WYPOSAŻENIE** dwa gniazda 12 V (poza kabiną i wewnątrz kabiny), odbiornik radiowy AM/FM w wejściem AUX dla odtwarzaczy MP3, schowek oraz uchwyty na napoje z funkcją chłodzenia lub podgrzewania



19

PEŁNA KONTROLA: MONITOR LCD



20



21



22



23

Główny ekran monitora informuje o aktualnym trybie pracy maszyny. Istnieje również możliwość wywołania ustawionych wielkości przepływu oleju dla dodatkowej, pierwszej linii hydraulicznej. Dla ułatwienia obsługi zoptymalizowano kolorowy monitor LCD:

- **IDEALNA CZYTELNOŚĆ** dzięki trybowi DZIEŃ/NOC
- **SZYBKI PRZEGLĄD PARAMETRÓW** dzięki zrozumiałej symbolice i jasnej strukturze
- **WYSOKI KOMFORT OBSŁUGI** dzięki innowacyjnemu menu nastawczemu

Istnieje również możliwość zmiany i zaprogramowania przepływu oleju dla pierwszej, drugiej i czwartej linii hydraulicznej. Funkcje nastawcze i informacyjne są dostępne w podstronach menu.

INTELIWENTNE ROZSZERZENIE: OŚWIETLENIE I OCHRONA

▪ OPCJE – PRZÓD KABINY

- Opcja 1: dach z metalu zabezpieczający przed deszczem
- Opcja 2: dwa dodatkowe reflektory robocze (halogenowe lub LED)
- Opcja 3: siatka ochronna na szybę dachową (nie spełnia wymagań normy ISO 10262 Kategoria 2)

▪ OPCJE – TYŁ KABINY

- Opcja 1: lampa sygnalizacyjna (włączana z kabiny)
- Opcja 2: dwa dodatkowe reflektory robocze (halogenowe lub LED)

Bezpieczeństwo i funkcjonalność koparki TB 260 można dodatkowo zoptymalizować poprzez wyposażenie opcjonalne:



24

25

WYPOSAŻENIE STANDARDOWE KOPARKI TB 260

WYPOSAŻENIE ROBOCZE

- pierwsza, druga, trzecia + czwarta (dodatkowa) linia hydrauliczna, kompletnie rozmieszczone wraz z przyłączami na ramieniu łyżki
- pierwsza, druga + czwarta linia hydrauliczna, sterowane prop.
- pierwsza (dodatkowa) linia hydrauliczna z funkcją pracy ciągłej (strona A)
- trzecia (dodatkowa) linia hydrauliczna, sterująca szybkozłączem hydr.
- czwarta (dodatkowa) linia hydrauliczna systemu Powertilt
- funkcja odciążenia ciśnienia dla dodatkowych linii hydraulicznych
- zawory wysokociśnieniowe na dodatkowych liniach hydraulicznych
- osłona siłownika podnoszącego
- cztery reflektory robocze i dwa światła pozycyjne z tyłu
- zabezpieczenie układu hydraulicznego na wypadek zerwania przewodu, sygnalizator przeciążenia
- zawory podtrzymania ciśnienia na siłowniku wysięgnika oraz ramienia

LEMIESZ

- odporny na skręcanie profil skrzynkowy
- zaczepy transportowe

UKŁAD JEZDNY

- gaśnice gumowe Short-Pitch
- rolki trzykolinierzowe
- 1 rolka górną
- zaczepy transportowe
- silniki jazdy z automatycznym hamowaniem
- zautomatyzowana skrzynia biegów

SILNIK/HYDRAULIKA

- silniki wysokoprężne
- spełnia normę emisji spalin, klasa UE 3B
- tryb mocy PWR
- elektryczna pompa paliwowa
- automatyczna redukcja obrotów silnika
- 4 pompy hydrauliczne
- wydajne chłodnice oleju/cieczy
- hamulec obrotu (automatyczny)
- skrzynka narzędziowa i smarownica
- automatyczne odpowietrzenie układu paliwowego
- elektryczna pompa do tankowania paliwa

KABINA

- wygodny fotel z wysokim oparciem
- sterowane hydraulicznie dźwignie jazdy
- ogrzewanie kabiny
- wsuwana szyba przednia z dwoma amortyzatorami gazowymi
- przyciemniane szyby kabiny
- odbiornik radiowy
- uchwyt na napoje
- klimatyzacja

WARIANTY WYPOSAŻENIA KOPARKI TB 260



WARIANT WYPOSAŻENIA V2 (SERIA)

Zabezpieczenie	Siłownik podnoszący	Siłownik ramienia łyżki
Zabezpieczenie układu hydraulicznego na wypadek zerwania przewodu	tak	tak
Zawór podtrzymania ciśnienia	tak	tak
Sygnalizator przeciążenia	tak	

Pierwsza, dodatkowa linia hydrauliczna (sterowana proporcjonalnie)
 Druga, dodatkowa linia hydrauliczna (sterowana proporcjonalnie)
 Trzecia, dodatkowa linia hydrauliczna (linia szybkozłącząca)
 Czwarta, dodatkowa linia hydrauliczna (sterowana proporcjonalnie)
 - Elektryczny przełącznik Powertilt (zmiana sterowania pomiędzy drugą a czwartą (dodatkową) linią hydrauliczną)

WARIANT WYPOSAŻENIA V3

Poszerza wyposażenie seryjne V2 o:

- oryginalny system Powertilt, spektrum pracy 174°
 - hak ładunkowy na systemie Powertilt
 - szybkozłącze hydrauliczne HS03 z przewodami rurowymi
- Przewody rurowe prowadzą trzecią i czwartą (dodatkową) linią hydrauliczną z ramienia łyżki, przez jego układ kinematyczny, aż do szybkozłącząca i systemu Powertilt.

WARIANT WYPOSAŻENIA V4

Poszerza wyposażenie V3 o:

- elektryczny układ przełączania chwytaków w kabinie (funkcja przy użyciu chwytaków)

